



Teste de Habilidade Específica 2016

Universidade Federal do Rio de Janeiro
Faculdade de Arquitetura e Urbanismo

Inscrição:

Nome:

INSTRUÇÕES:

- Você terá quatro horas para fazer este teste.
- Você está recebendo 7 folhas impressas e numeradas, e 3 folhas coloridas (10 folhas no total). **Confira o material antes de iniciar a prova.**
- **Escreva seu nome e seu número de inscrição em todas as folhas.**
- Não é permitido o uso de compassos, esquadros, transferidores e similares. Para realizar os cortes necessários, utilize tesoura. Não será permitido o uso de faca de corte **sob pretexto algum**. Os desenhos devem ser feitos à mão livre, sem o auxílio de instrumentos de qualquer espécie.
- Após terminar a prova, coloque todas as folhas fornecidas, inclusive aquelas que você não utilizou, dentro do envelope etiquetado e entregue-o ao responsável pela sala. No ato da entrega, verifique se assinou a folha de presença.

QUESTÃO 1 *(percepção visual)*

Desenhe abaixo **detalhadamente** um vaso sanitário, indicando a tampa do assento aberta e o dispositivo de descarga de água.

QUESTÃO 2 (*capacidade de composição, raciocínio espacial*)

Utilizando esta folha e a folha 3, represente 3 cenas do seu cotidiano:

- a) Na primeira, desenhe um mapa, sem escala, indicando o trajeto de sua casa até a escola na qual você estudou.
- b) Na segunda, desenhe uma cena que você acha interessante neste trajeto entre sua casa e sua escola, colocando em destaque o ponto de seu interesse.
- c) Na terceira, desenhe tudo o que você vê ao sair do portão da escola: a rua, as pessoas, os veículos, as edificações vizinhas e a vegetação.

QUESTÃO 3 (*lógica de raciocínio, raciocínio espacial*)

a) Observe a seguinte figura e suas representações nas vistas lateral, frontal e superior.

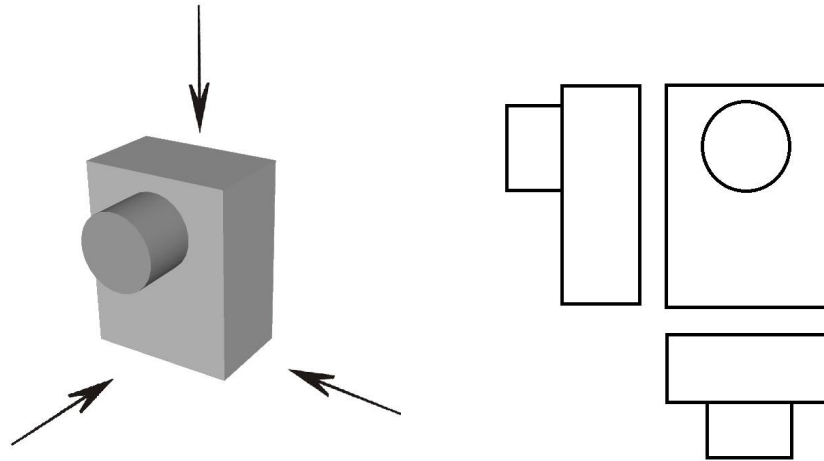

b) Represente, nesta mesma folha, as vistas lateral, frontal e superior da figura abaixo:

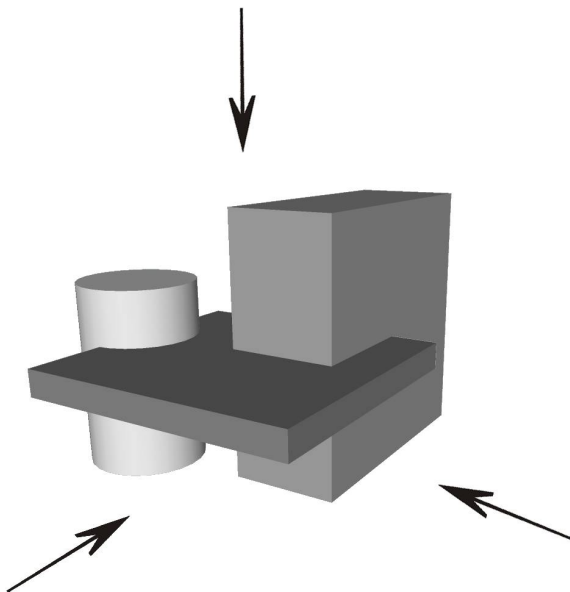

QUESTÃO 4 (capacidade de composição, manualidade)

A integração das artes plásticas à arquitetura, marco da arquitetura moderna no Brasil, é evidenciada no Rio de Janeiro, em obras icônicas como o edifício do Hospital da Lagoa, projetado por Oscar Niemeyer, que convidou o artista plástico Athos Bulcão para elaborar o painel da fachada em azulejos.

A obra desse artista se destaca pela força da **geometria, da cor, da repetição e do aleatório**. A partir destes princípios:

- Na folha 6, com a técnica de **colagem**, crie um modelo com **uma ou duas peças quadradas**, utilizando os papéis coloridos contidos no envelope. **Não copie os exemplos mostrados abaixo!**
- Na folha 7, **desenhe** um painel com 15 peças, utilizando o(s) modelo(s) que você criou.

